

Fiche Action Aktion Blatt Action Note



Adresse postale
Post-Adresse
Postal Address

29 rue du 14 Juillet - Bp1 - HANGENBIETEN
67838 TANNERIES CEDEX - France
Tel. +33 (0)3 88 38 98 00
Fax +33 (0)3 88 96 06 36
E-mail : lohrrind@lohrr.fr

DOCT00041-A -09/2008-

Véhicule(s) concerné(s) :

EUROLOHR 100, EUROLOHR 300; CHR

Description :

Les câbles des dispositifs de levage à câble équipant les porte-voitures des gammes EUROLOHR 100 ; EUROLOHR 300; CHR, sont des éléments mécaniques dont la résistance diminue avec la fatigue consécutive à l'utilisation normale et régulière.

C'est une usure qui ne peut pas être contrôlée facilement.

Afin d'éviter des risques de ruptures brutales de ces câbles, nous préconisons fortement d'effectuer un remplacement systématique de ces câbles après 5 ans d'utilisation normale.

Notre service après vente se tient à votre disposition pour la fourniture ou pour vous assister dans vos travaux de remplacement.

Les câbles de rechange référence F00373838 ont une tenue à la fatigue qui permet de porter leur remplacement à 7 ans en utilisation normale.

Afin d'éviter toute confusion les nouveaux câbles ont un marquage distinctif à l'extrémité de l'embout M22 (lettre (B) frappée à froid), ainsi que la date de fabrication frappée sur le manchon diamètre 32 (A). Voir schéma ci-dessous.



Tableau récapitulatif :

	Câble sans marquage B	Remplacement au bout de 5 ans
	Câble avec marquage B	Remplacement au bout de 7 ans

Nota : Lors du changement du câble, reporter impérativement la date du remplacement du câble dans le carnet de visite du véhicule.

Délai : URGENT

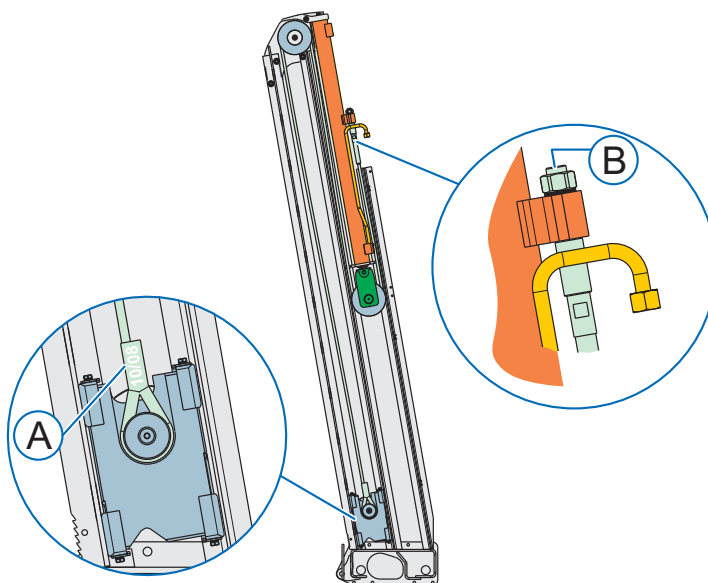
PROCHAIN ENTRETIEN

Niveau d'intervention : RETOUR USINE

POINT SERVICE

ATELIER CLIENT